

DENNISON
WE'RE RIGHT BEHIND YOU

DENNISON GLEIT-CHASSIS

heckbündige Beladung, optimale Gewichtsverteilung!

- Beladung : optional 30' und 45' (auch HC)
- Besonderheiten : patentiertes Gleitchassis-Design, Heckentladung aller Container-Typen, optimale Fahrposition mittig, optimale Gewichtsverteilung
- Handling : einfachste Bedienung, robuste Konstruktion
- Verriegelung : pneumatisch, Knopfdruck
- Auszug : mittels Zugmaschine
- Sattelhöhe : 1.100 mm
- Leergewicht : ab 5.200 kg (je nach Ausstattung)
- Garantie : 5 Jahre auf Chassis und Lackierung

Der geniale Allrounder, hervorragendes Preis-Leistungsverhältnis!

TECHNISCHE

DATEN

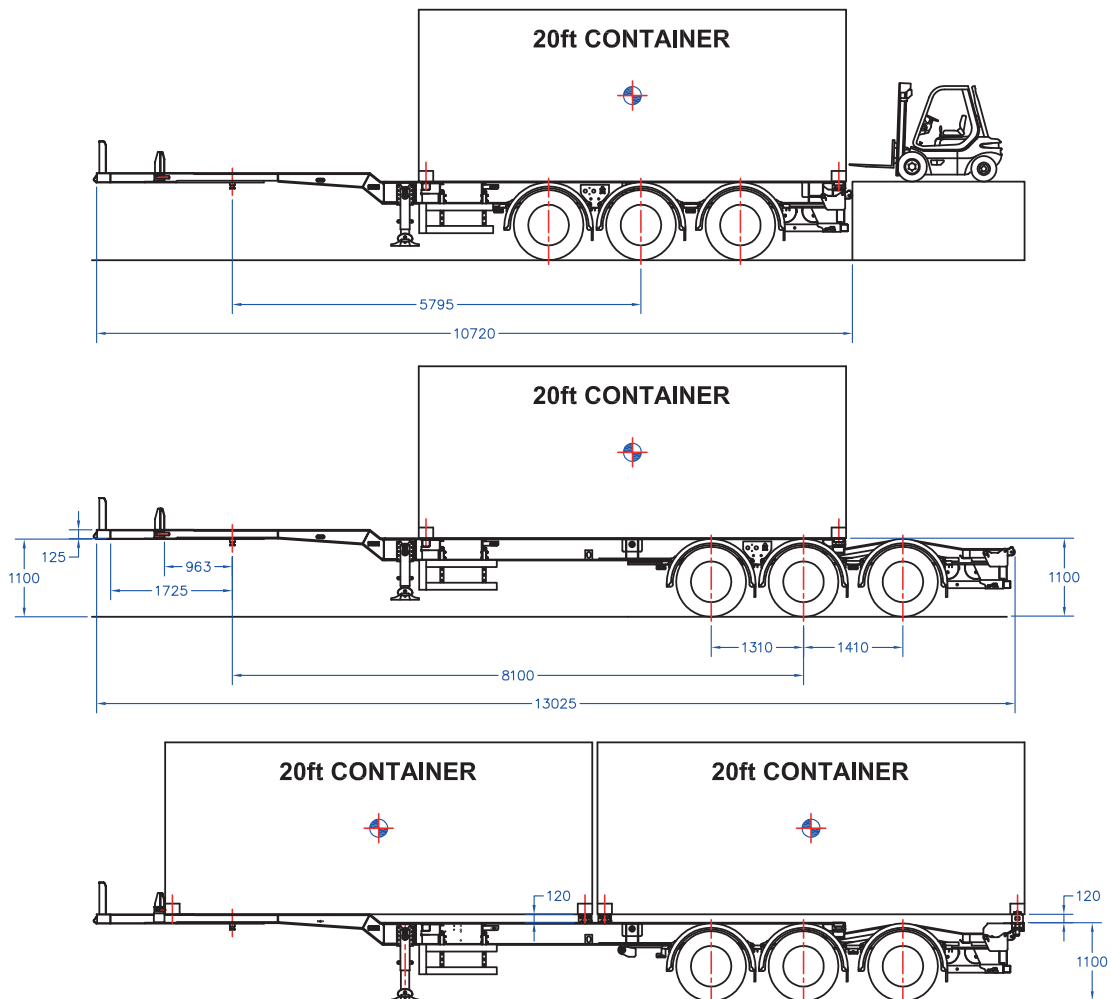

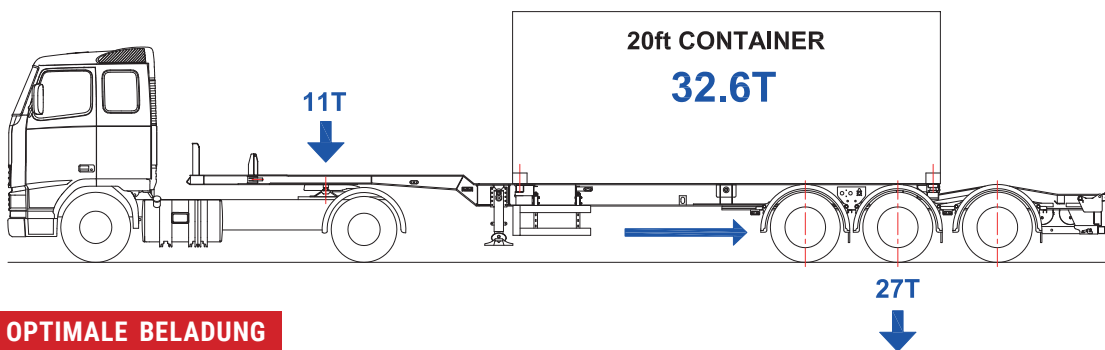
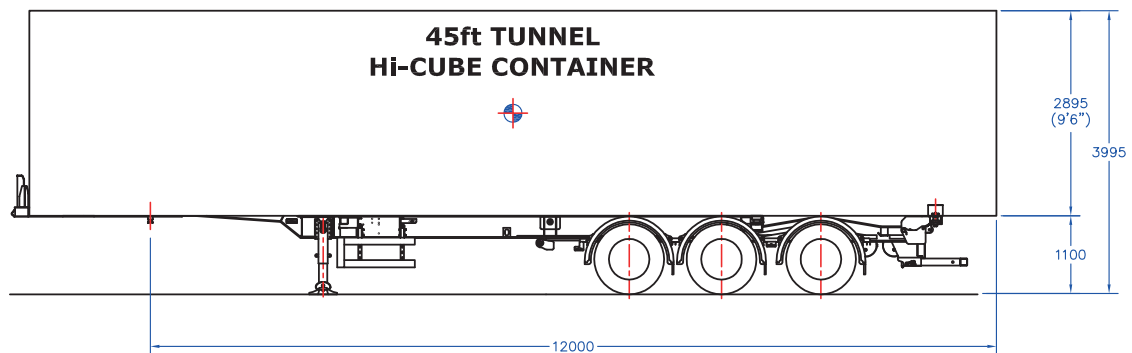
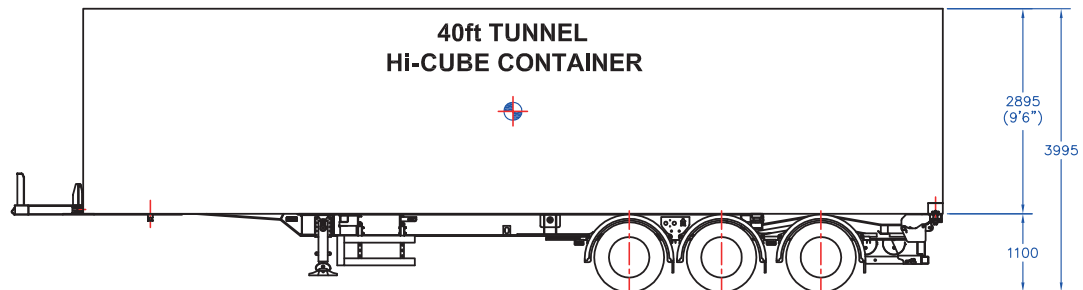

OPTIMALE BELADUNG

Beladungszustand	Königszapfen bis Mitte Achsgruppe (mm)	Container Gesamtgewicht (kg)	Last Sattelplatte		Last Achsgruppe		Gesamtgewicht Auflieger (kg)
			(kg)	(%)	(kg)	(%)	
1x20' (Fahrposition ausgezogen)	8.100	32.600	11.000	30	27.000	70	38.000
2x20' (gleich beladen)	8.100	26.850	11.000	36.5	21.250	63.5	32.250
2x20' (gleich beladen, 3-Achs-Zugmaschine)	8.100	35.070	14.000	36.5	26.470	63.5	40.470
2x20' (erster Container leer)	8.100	3.000 + 21.750	3.150	8.6	27.000	91.4	30.150
40' (High Cube)	8.100	26.850	11.000	36.5	21.250	63.5	32.250
40' (High Cube, 3-Achs-Zugmaschine)	8.100	35.070	14.000	36.5	26.470	63.5	40.470
45' (High Cube)	8.100	26.850	11.000	36.5	21.250	63.5	32.250
45' (High Cube, 3-Achs-Zugmaschine)	8.100	35.070	14.000	36.5	26.470	63.5	40.470

TECHNISCHE

DATEN

STANDARD-SPEZIFIKATION

- SAF Achsen mit Scheibenbremsen
- JOST Stützbeine
- ASPÖCK Beleuchtung
- Knorr EBS Bremse
- Hebe/Senk-Ventile
- Leergewicht ab 5.200 kg (je nach Ausstattung)
- 2-Schicht Lackierung in der RAL-Farbe Ihrer Wahl
- 5 Jahre Garantie auf Lackierung und Konstruktion

OPTIONEN

- SAF Achsen mit Trommelbremsen
- erste Achse als Liftachse
- ADR-Zulassung
- BPW Achsen mit Trommelbremsen oder Scheibenbremsen
- Wabco EBS Bremse

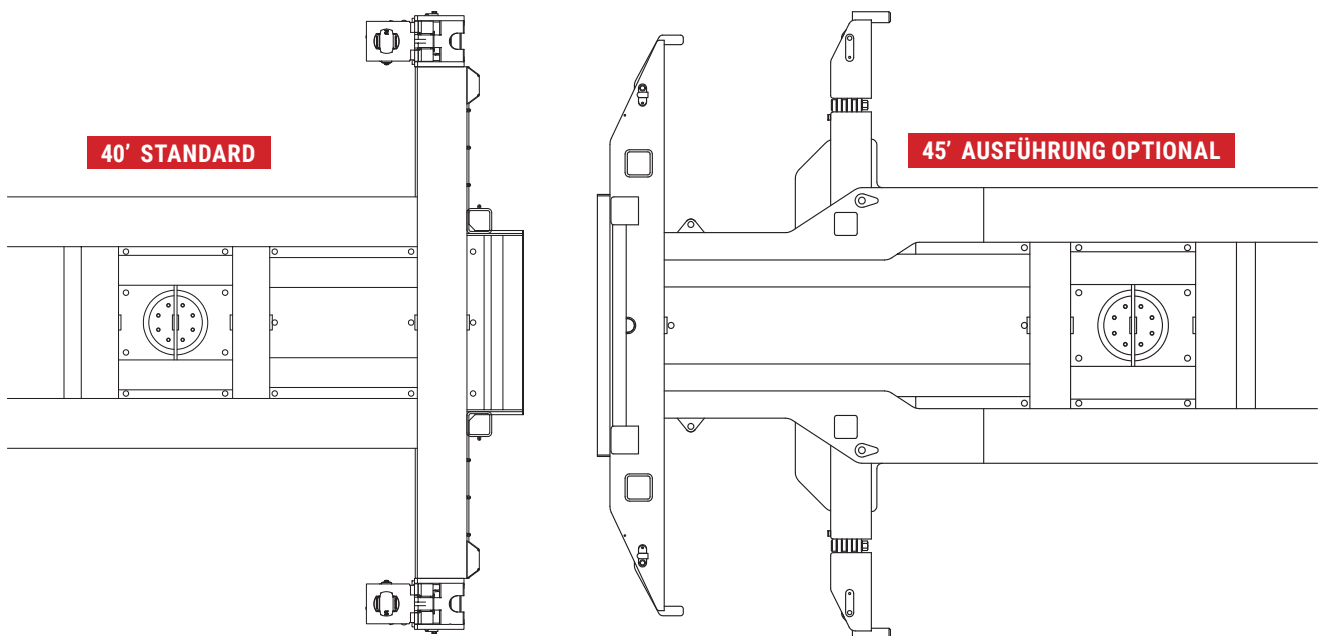

Ihre Ansprechpartner

Deutschland
Dieter Kastel, Dennison Trailers Deutschland
M +49 (0)151 5090 1005
E dieterkastel@dennisontrailers.com
www.dennisontrailers.de

Irland
T +353 (0)45 866468
F +353 (0)45 876244
E info@dennisontrailers.com
www.dennisontrailers.com